

How the LCA is translated into public health practice

A future for the world's children?

A WHO–UNICEF–Lancet Commission

Raul Mercer MD MSc

Programa de Ciencias Sociales y Salud (FLACSO)

ISSOP (International Society of Social Pediatrics)/Comité de Pediatría Social ALAPE

CAP2030 (Argentina)

Cómo traducir el ECDV en la práctica de la salud pública

¿Un futuro para los niños del mundo?

Comisión OMS-UNICEF-Lancet

Contenidos de la presentación

Salud y cambios de paradigma: El enfoque de Curso de Vida

Enfoque de Curso de Vida (ECDV): Trayectoria histórica

Argumentos en favor de incorporar el ECDV en salud pública

El Informe LANCET-OMS-UNICEF

ECDV como un campo de integración en salud pública



“La salud es un **estado** de **completo** bienestar físico, mental y no meramente la ausencia de enfermedad o dolencia...”

OMS 1948

NHS

“La salud es la **experiencia** del bienestar físico y psicológico. La buena salud y la mala salud no ocurren como una dicotomía, sino como **un continuo**. La ausencia de enfermedad o discapacidad no es suficiente ni necesaria para producir un buen estado de salud”.

NHS 2021

<https://q.health.org.uk/document/moving-beyond-the-who-definition-of-health-a-new-perspective-for-an-aging-world-and-the-emerging-era-of-value-based-care-redefining-health/>

Existen diferentes enfoques o abordajes en salud

Cada uno de los enfoques responde a un paradigma en evolución.
Los enfoques no son mutuamente excluyentes.

- Derechos
- Ecológico
- **Curso de vida**
- Determinantes sociales
- Salutogénico
- Intercultural
- Epidemiológico
- Preventivo
- Necesidades
- Biomédico
- Promoción de la salud
- Desarrollo inclusivo
- Calidad de vida RCS
- Salud en todas las políticas
- Atención primaria de la salud
- Género
- Epidemiología social
- Económico
- Territorial
- Sindémico
- Espiritualidad
- Feminista
- Una salud
- Salud Pública

Existen diferentes enfoques o abordajes en salud

Cada uno de los enfoques responde a un paradigma en evolución.
Los enfoques no son mutuamente excluyentes... **y además se relacionan entre sí.**

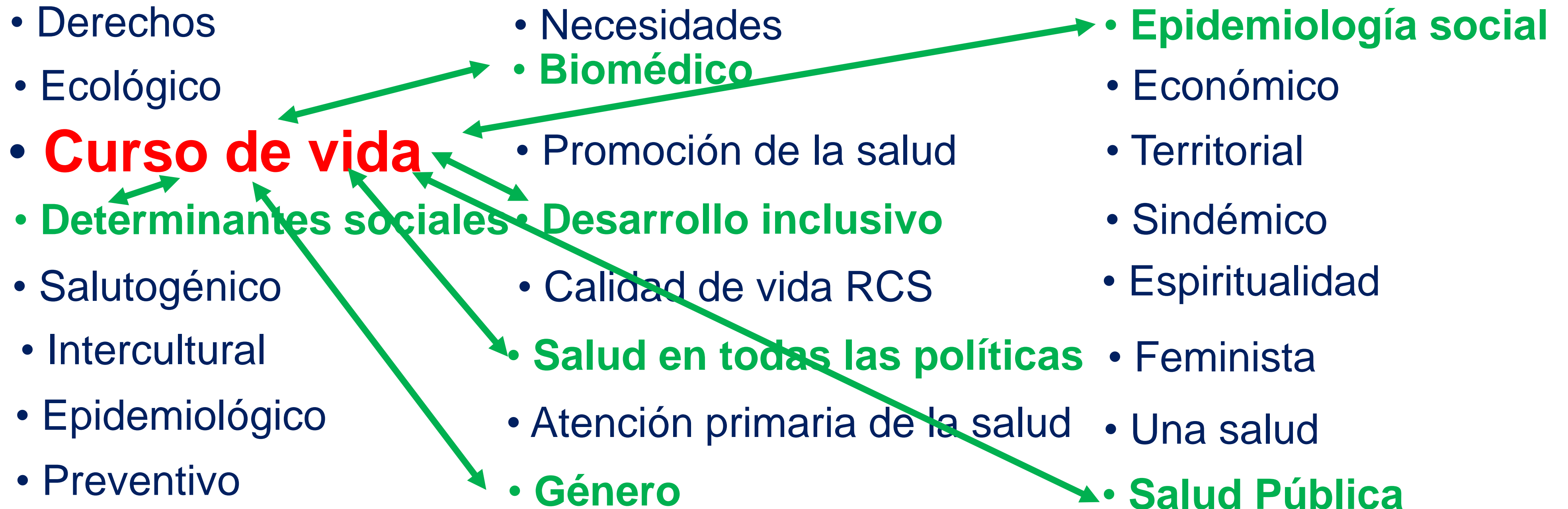

Enfoque de inequidades, desarrollo y curso de vida

(Serie Lancet, 2011)

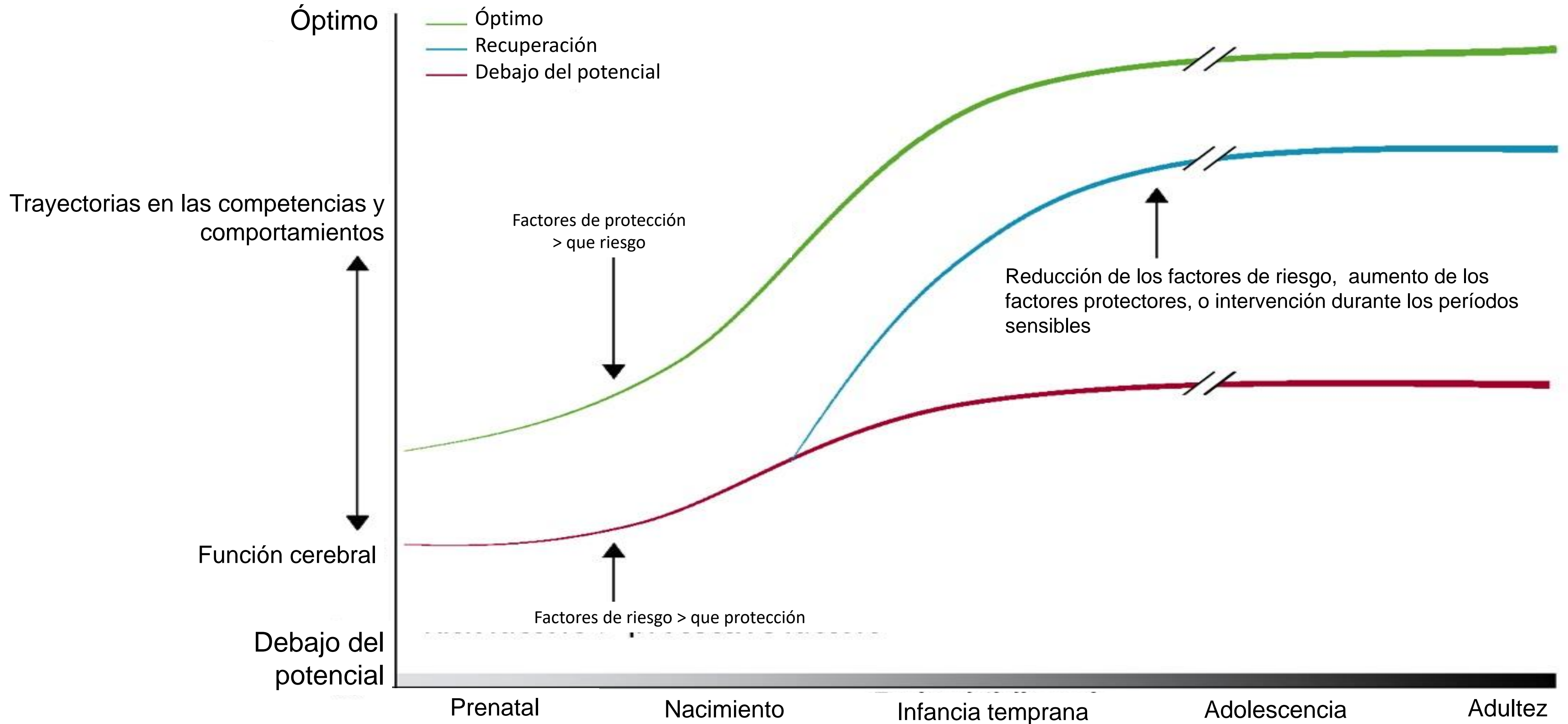

El continuo de los derechos a lo largo del Curso de la Vida

Interdependencia transversal y longitudinal (R. Mercer)

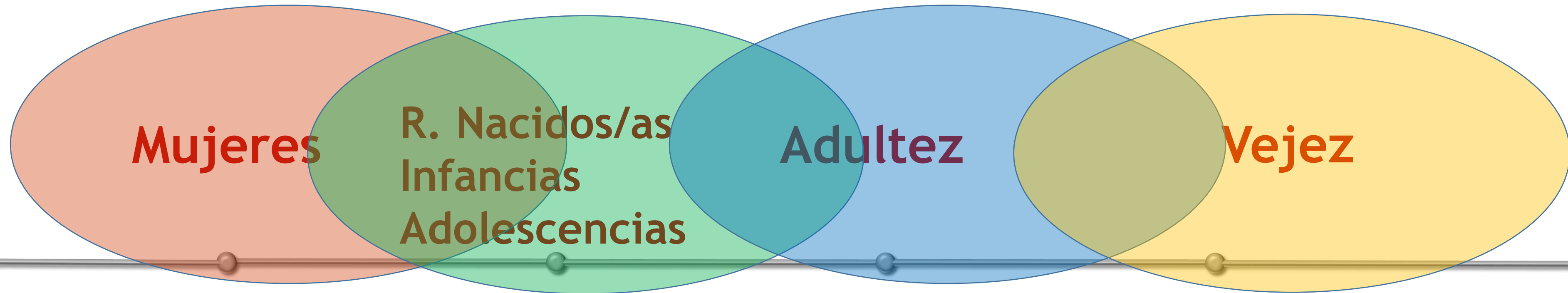

- Derechos de la mujer
- Derechos sexuales y reproductivos
- CEDAW

- Derechos de la niñez
- CDN

- Derechos de la adultez
- Derechos del trabajador/a (OIT)

- Derechos del adulto mayor
- CD del Adulto Mayor

Derechos de las personas con discapacidad (CDPCD)

Todos los derechos tienen el mismo valor a lo largo del curso de vida y además son interdependientes longitudinalmente

MANUAL DE CRECIMIENTO Y DESARROLLO DEL NIÑO

Segunda Edición

Serie PALTEX para ejecutores de programas de salud



Salud Perinatal

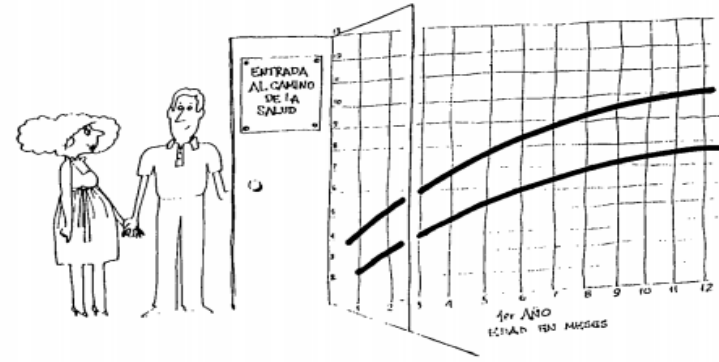

Nutrición

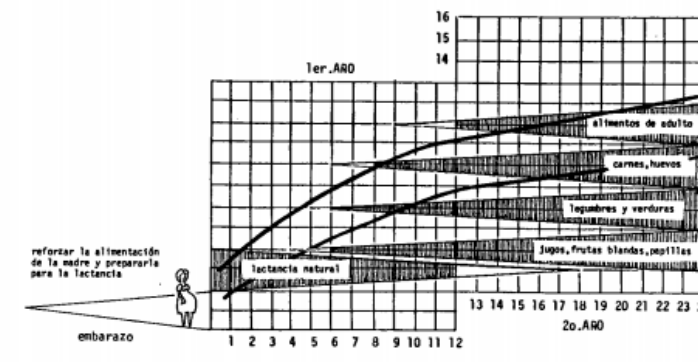

Sistemas de Salud

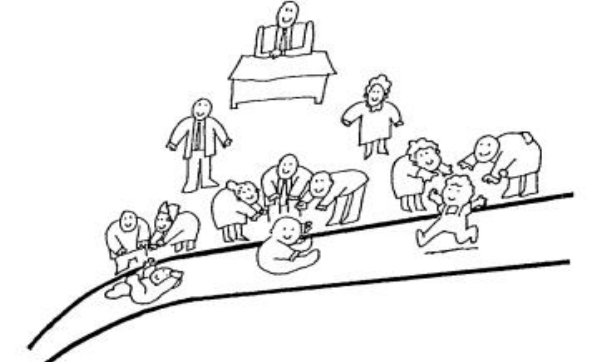

Inmunizaciones

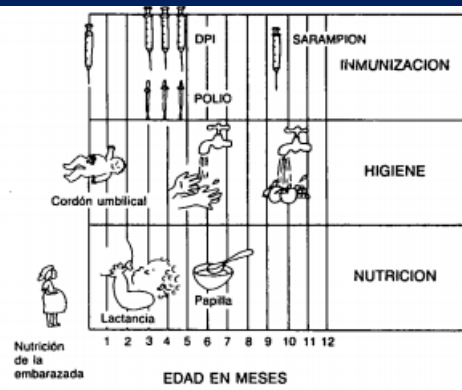

Salud Bucodental

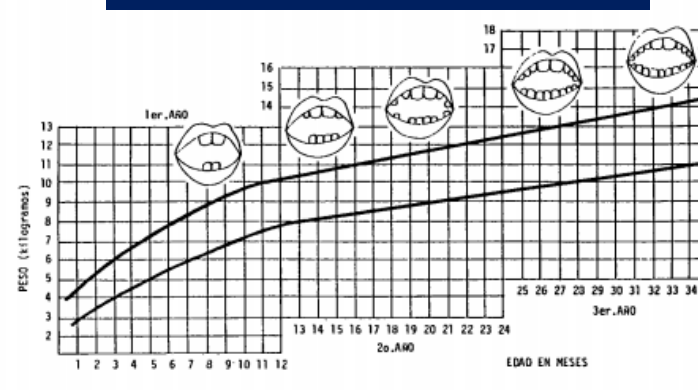

Inequidades

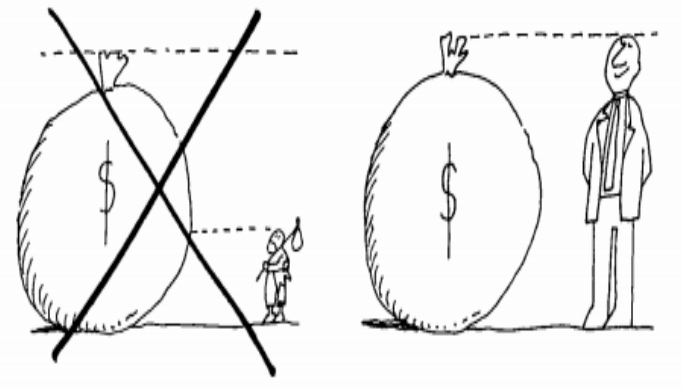

Accidentes

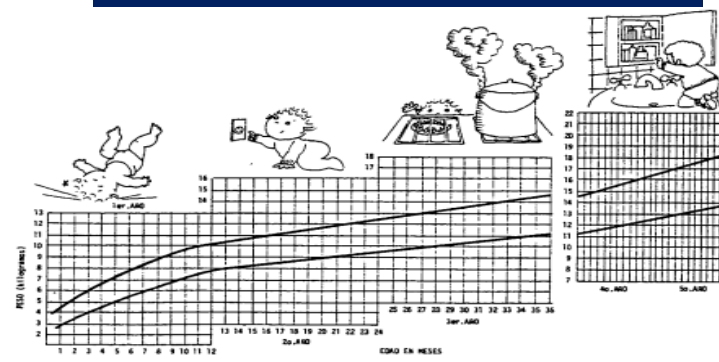

Salud Bucodental

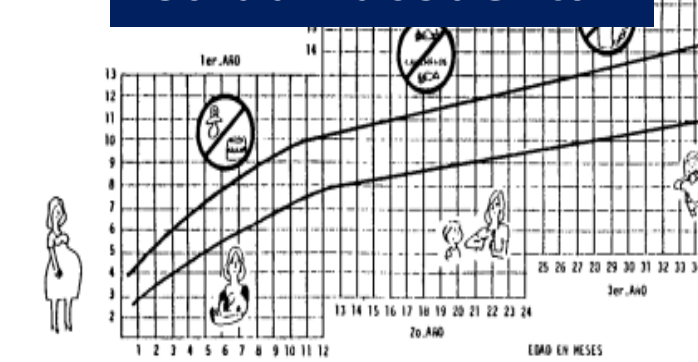

Participación comunitaria

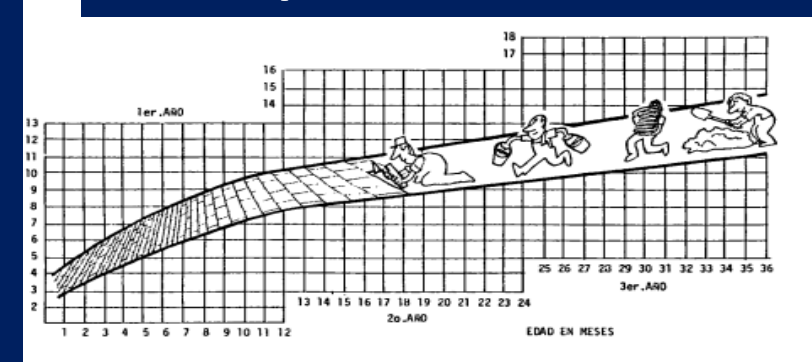

Detección de alteraciones

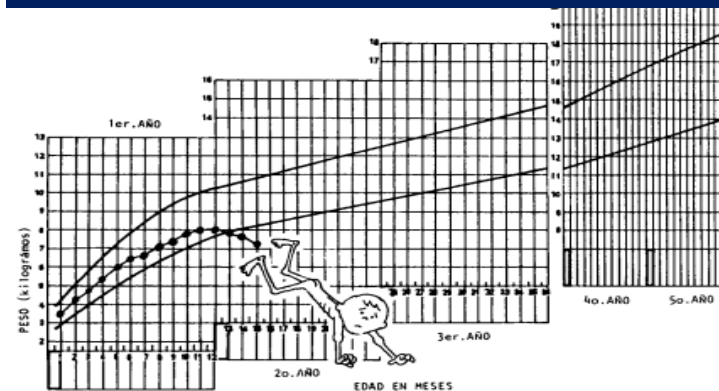

Detección de alteraciones

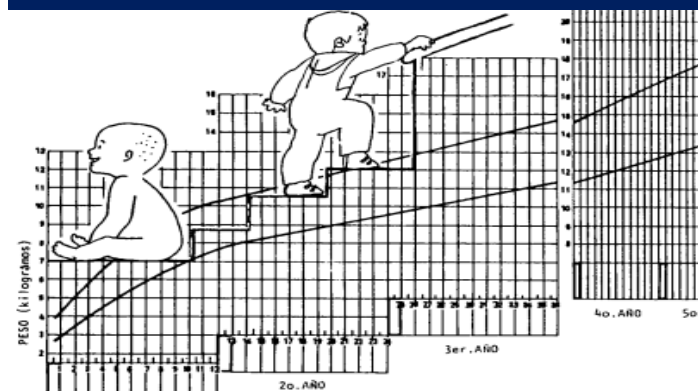

Planificación y Políticas

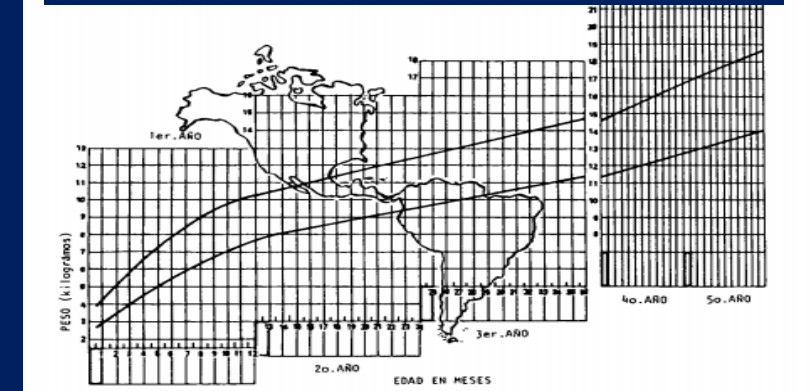

Salud en Todas las Políticas y ECDV

Health in All Policies

Seizing opportunities, implementing policies

Edited by
Kimmo Leppo
Eeva Ollila
Sebastián Peña
Matthias Wismar
Sarah Cook



Chapter 6

Promoting equity from the start through early child development and Health in All Policies (ECD-HiAP)

Raúl Mercer, Clyde Hertzman, Helia Molina, Ziba Vaghri*

Key messages

- Promoting healthy early child development (ECD) is important for social development and well-being; ECD constitutes a social determinant of health.
- The first five years of life constitute a window of opportunity for investment in and effective promotion of ECD.
- Enough evidence is available on how to set priorities in public policies to promote ECD in terms of reducing health (including NCDs) and social

Según el enfoque de **Salud en Todas las Políticas** el proceso de articulación intersectorial debe estar focalizado en las inequidades sociales. El **ECDV** orienta dichas acciones desde etapas tempranas de la vida.

ECDV, epigenética y derechos humanos

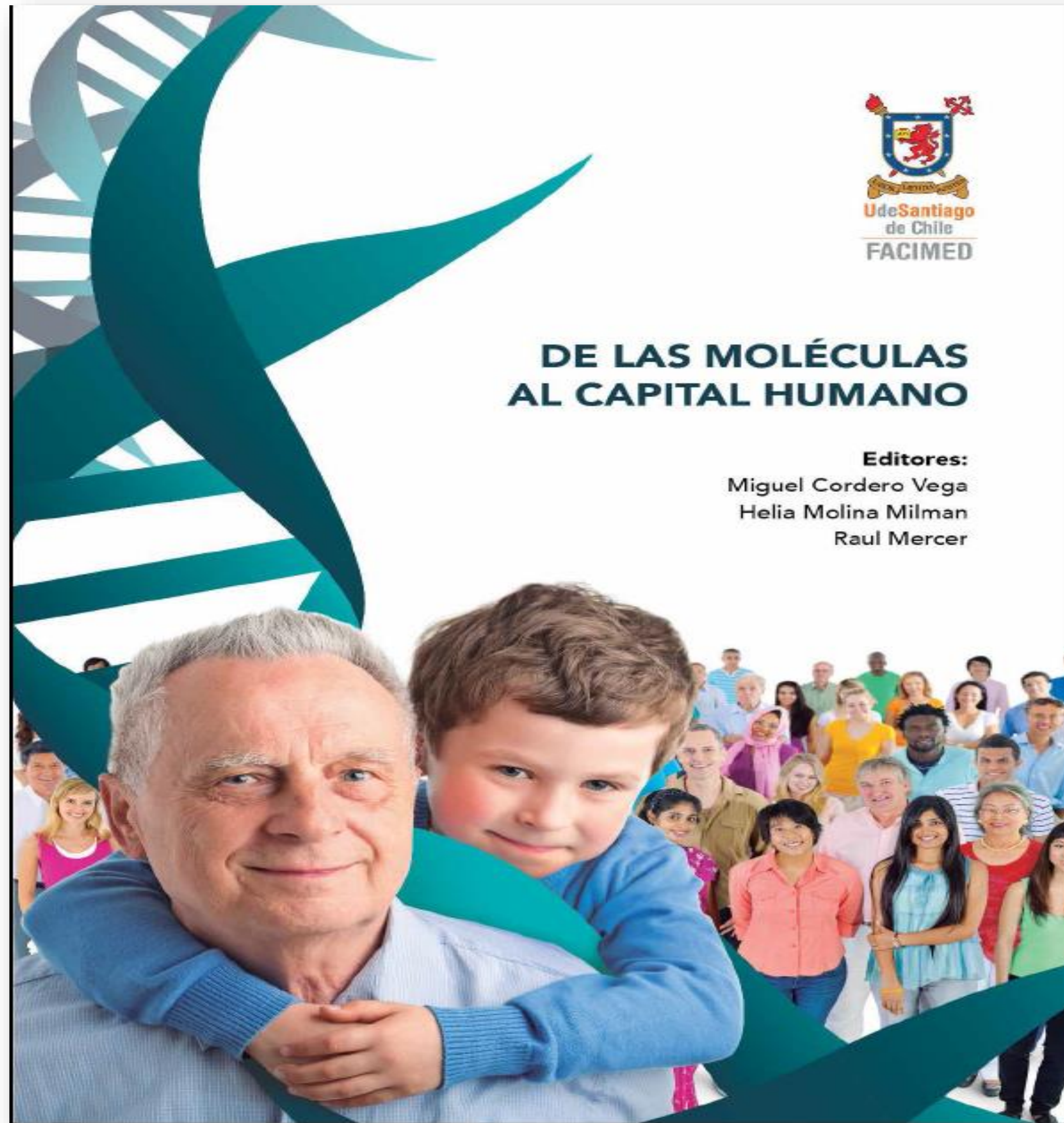

Como especie, compartimos nuestro potencial genético y una misma biología

Según el concepto de inclusión biológica, los determinantes sociales “atravesamos nuestra piel” y se interrelacionan a lo largo del **Curso de Vida.**

A partir de allí, la biología es una expresión de las condiciones de vida en las que vivimos, nos educamos, nos relacionamos, nos alimentamos, trabajamos y nos reproducimos...

Niñas y Niños en Todas las Políticas (CAP2030)



Children in All Policies(CAP2030)

Comment

Children in All Policies 2030: a new initiative to implement the recommendations of the WHO-UNICEF-Lancet Commission



Children In All Policies 2030

Catalysing Health And Well-Being For Future Generations

The future for 2.4 billion children is under unprecedented threat, yet bad outcomes are not inevitable. We can, across the world, make better choices. CAP-2030 works to centre children's health and well-being in all policies, to ensure an equitable, sustainable future. We implement the recommendations of the WHO-UNICEF-Lancet Commission by promoting children's rights and protecting their health through science, advocacy and coalition-building.

<https://cap-2030.org/>

Argumentos

Incorporar el enfoque de curso de vida en salud pública implica un desafío:

- Conceptual
- De abordaje a la salud
- De las lógicas institucionales
- De las lógicas programáticas
- De las respuestas sectoriales
- De las lógicas políticas
- De los modelos de planificación
- De los sistemas de evaluación



How small
countries are
improving health
using the
life-course
approach

Argumentos para el abordaje e implementación de enfoques con temporalidades asociadas a la salud

Individual	Enfoques relacionados con la salud	Poblacional/Social
●	Enfoque de Curso de vida	●
●	Resiliencia	●
●	Experiencias adversas en la infancia (EAI/ESAI)	●
●	Epigenética	●
●	Ética	●
●	Derechos	●

Clínica

Salud pública

Argumentos para abordar el Género y Curso de Vida

Las inequidades de género comienzan en la infancia

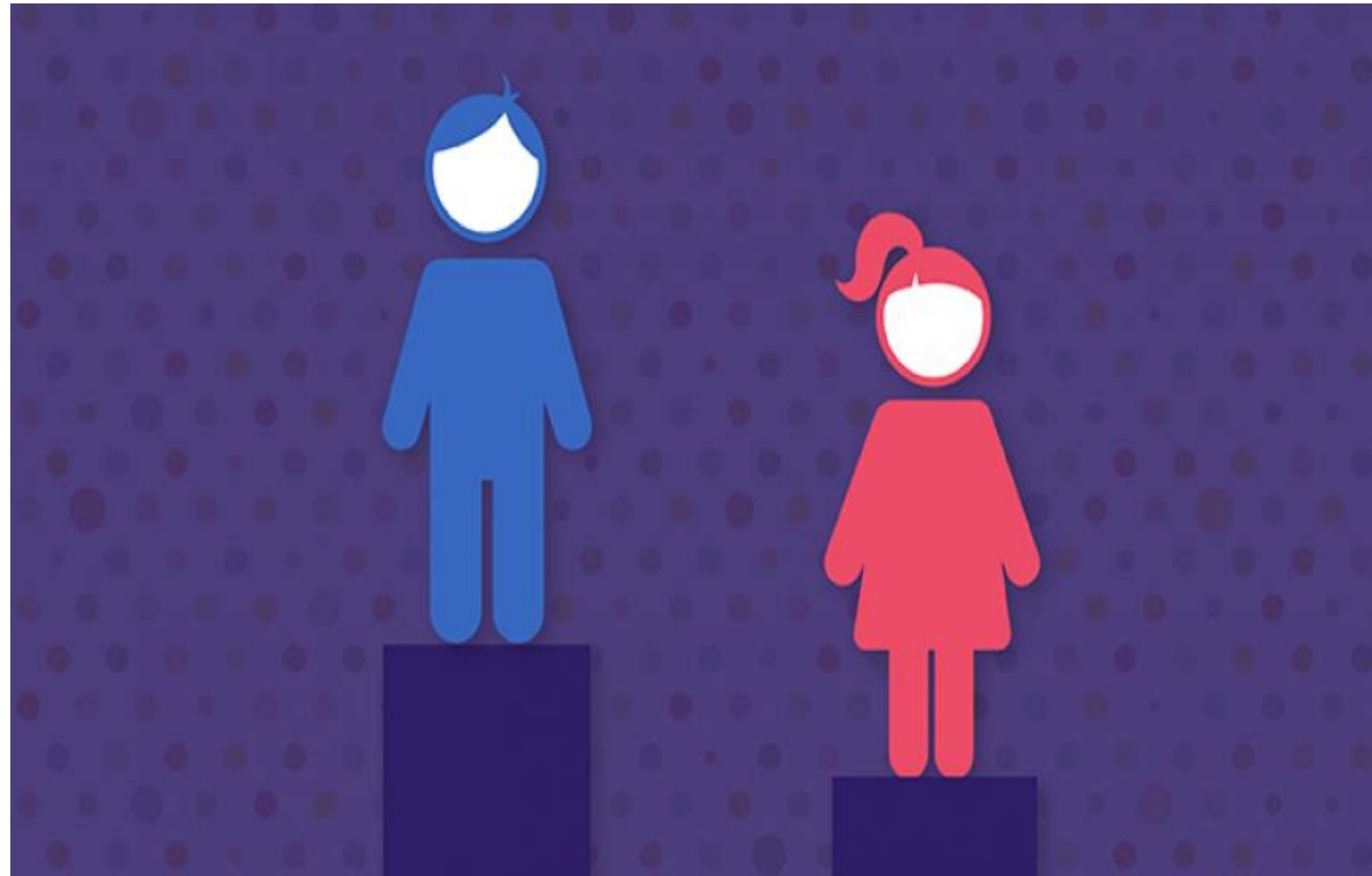

<http://www.seminariointernacional.com.mx/blog-La-desigualdad-de-genero-comienza-en-la-infancia>

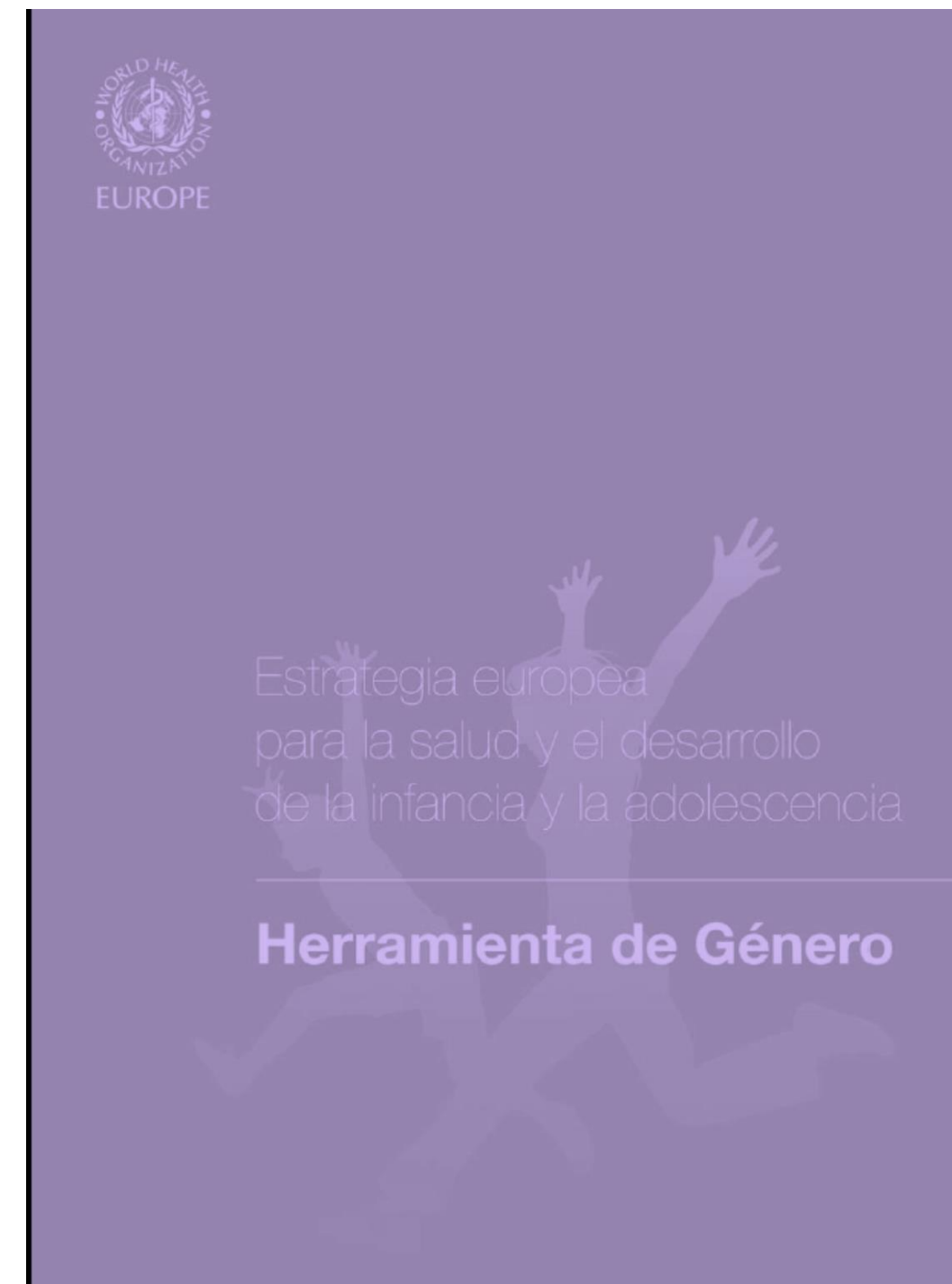

Herramienta de Género (OMS Europa)

http://www.euro.who.int/_data/assets/pdf_file/0020/76511/EuroStrat_Gender_tool.pdf

Argumentos para aplicar el ECDV en la reducción de la mortalidad materna

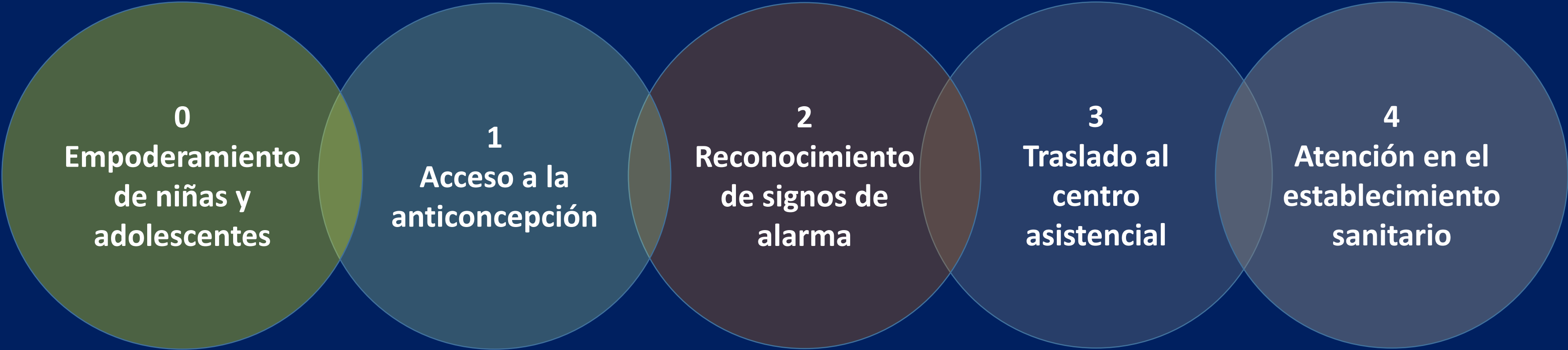

Modelo de las 3 demoras (Maine)

Modelo de las 4 demoras (Karolinski-Mercer Rev.Panam. de Salud Pública /OPS)

Modelo de las 5 demoras (Propuesta)

Transiciones biológicas para la salud de la mujer (OPS)

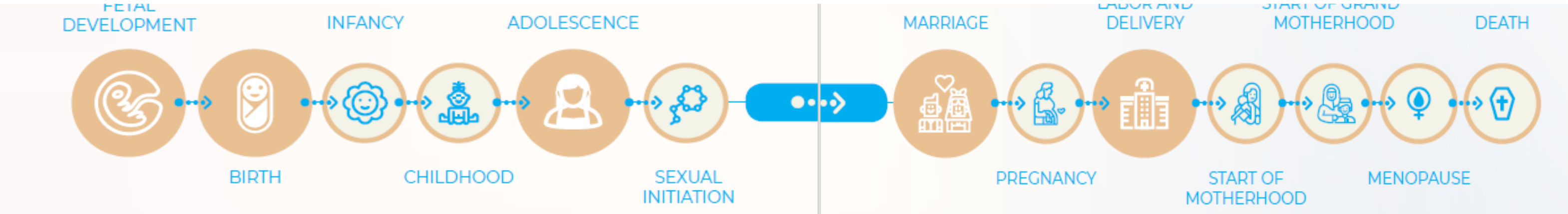

Argumentos para incorporar el ECDV para evaluar el impacto del COVID-19 sobre los niños, niñas y adolescentes

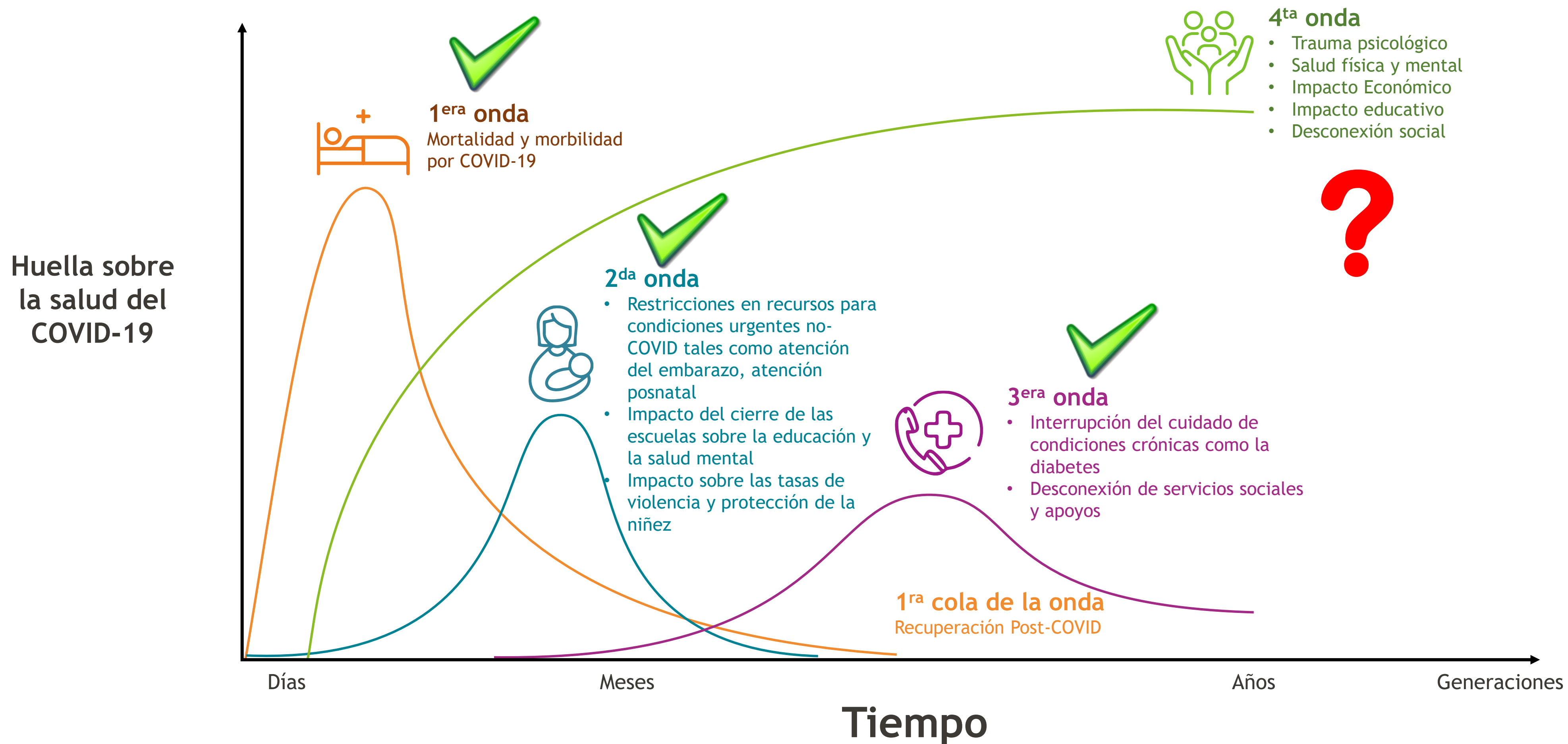

Informe LANCET-OMS-UNICEF

- 19 Febrero 2020
- OMS-Ginebra
- Lanzamiento del Informe

A future for the world's children?



A WHO-UNICEF-Lancet Commission
High-level launch at WHO, Geneva
Executive Board Room

19 February 2020, 14:00-16:00 CET

Speakers

Dr Helen Clark, former Prime Minister, New Zealand; Commission Co-Chair
Dr Awa Coll-Seck, Minister of State, Senegal; Commission Co-Chair
Ms Henrietta H. Fore, Executive Director, UNICEF
Dr Tedros Adhanom Ghebreyesus, Director-General, World Health Organization
Dr Richard Horton, Editor-in-Chief, The Lancet



THE LANCET

Image © UNICEF/
UN031065/Bosch

Los niños y niñas corren un riesgo hoy como nunca antes

- Los últimos años han visto mejoras en la salud, la educación y la supervivencia de los niños.
- Pero millones de niños en todo el mundo todavía sufren de hambre, enfermedades y violencia.
- También han surgido nuevas amenazas:

AMENAZAS AMBIENTALES

Para la salud y el bienestar
presente y futuro de la niñez





AMENAZAS COMERCIALES

Vía estrategias de marketing
de productos dañinos

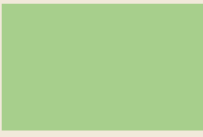

Medir y rankear el progreso de cada país

- Los países que obtienen buenos resultados en los indicadores de salud y bienestar infantil tienen el mayor exceso de emisiones de CO₂, lo que amenaza el futuro de los niños, y viceversa.
- El Perfil de Futuro y Prosperidad Infantil muestra el desempeño de 180 países en 1) una medida compuesta de la salud y el bienestar de los niños y 2) el exceso de emisiones de CO₂
- Ningún país tiene buenos resultados en ambos

	Indice de prosperidad de la niñez	Exceso de emisiones de CO ₂ relativas a los objetivos 2030 (%)
	1-40	<0
	41-80	1-100
	81-120	101-200
	121-160	201-300
	161-180	>300

Rating system of Child Flourishing & Futures profile

Mercadeo comercial de productos perjudiciales

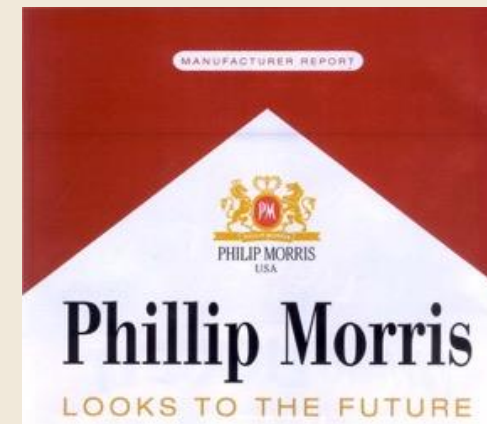

La auto-regulación de la industria no funciona

Estudios en Canadá, México, Nueva Zelanda, Chile, Estados Unidos y Australia, entre otros, han demostrado que la autorregulación no ha obstaculizado la capacidad o la propensión de las empresas a anunciarse a los niños.

¿Qué relación tienen las nuevas amenazas sobre la salud de la niñez y adolescencia desde el Enfoque de Curso de Vida?

AMENAZAS AMBIENTALES

Para la salud y el bienestar presente y futuro de la niñez



AMENAZAS COMERCIALES

Vía estrategias de marketing de productos dañinos



ECDV como campo de integración en Salud Pública (Lancet)

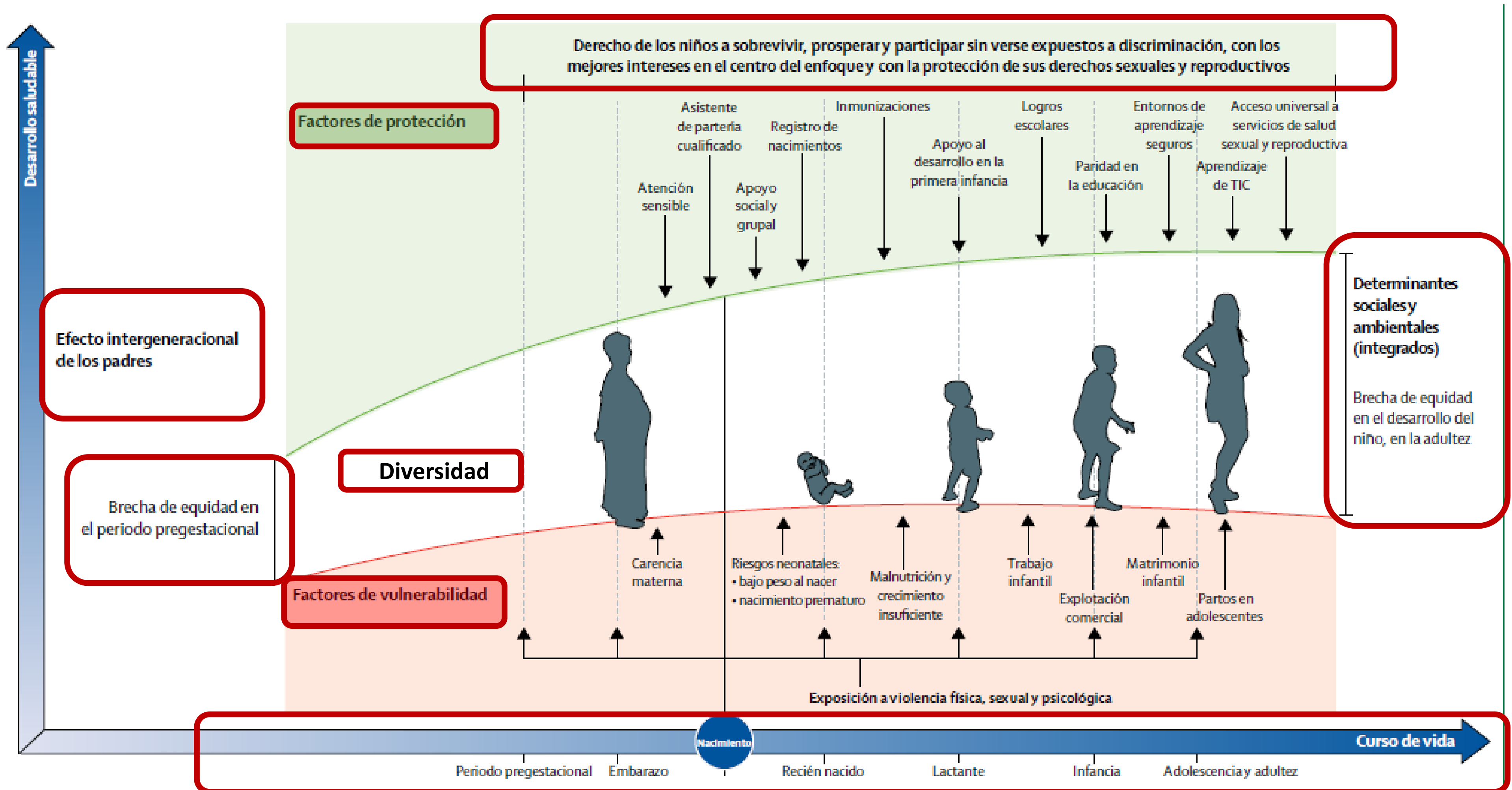

Lea el Informe

..ahora en castellano!

www.thelancet.com/futurechild

Comisiones The Lancet



¿Un futuro para los niños del mundo? Una Comisión OMS-UNICEF-The Lancet



Helen Clark*, Awa Marie Coll-Seck*, Anshu Banerjee, Stefan Peterson, Sarah L. Dalglish, Shanthi Ameratunga, Dina Balabanova, Maharaj Kishan Bhan†, Zulfiqar A. Bhutta, John Borrazzo, Mariam Claeson, Tanya Doherty, Fadi El-Jardali, Asha S. George, Angela Gichaga, Lu Gram, David B. Hipgrave, Aku Kwamie, Qingyue Meng, Raúl Mercer, Sunita Narain, Jesca Nsongura-Sabiti, Adesola O. Olu-mide, David Osrin, Timothy Powell-Jackson, Kumanan Rasanathan, Imran Rasul, Papparangul Reid, Jennifer Requejo, Sarah S. Rohde, Nigel Rollins, Magali Romedenne, Harshpal Singh Sachdev, Rana Saleh, Yusra R. Shawa, Jeremy Shiffman, Jonathon Simon, Peter D. Sly, Karin Stenberg, Mark Tomlinson, Rajani R. Ved, Anthony Costello

Resumen

A pesar de los extraordinarios progresos logrados en los últimos decenios en lo concerniente a supervivencia, nutrición y educación, los niños afrontan actualmente un futuro incierto. El cambio climático, la degradación ecológica, las poblaciones migrantes, los conflictos, la desigualdad generalizada y las prácticas comerciales depredadoras amenazan la salud y el futuro de los niños en todos los países. En 2015, los países de todo el mundo acordaron los Objetivos de Desarrollo Sostenible (ODS), pero cinco años más tarde, solo unos pocos países han logrado progresos suficientes para alcanzarlos. Esta Comisión presenta argumentos para poner a los niños de

aptitudes sociales que adquirimos a temprana edad son la base del desarrollo ulterior y de un sólido apoyo al sistema de gobierno y la economía del país. Los servicios de alta calidad, en el contexto de la cobertura sanitaria universal, deben ser una prioridad absoluta. Los beneficios de la inversión en la infancia serán enormes, y los costos no son prohibitivos: un análisis de los ODS sugiere un déficit financiero de US\$ 195 por persona. Para asegurar un desarrollo económico y humano más vigoroso, cada gobierno deberá buscar la mejor manera de movilizar fondos mediante instrumentos que ayuden a los segmentos más pobres de la población a superar ese déficit para favorecer a los niños, y considerar que esa es la mejor

Lancet 2020; 395: 605-58
Publicado en línea el 18 de febrero de 2020
[https://doi.org/10.1016/S0140-6736\(19\)32540-1](https://doi.org/10.1016/S0140-6736(19)32540-1)
Esta publicación en línea ha sido corregida. La versión corregida apareció por primera vez en thelancet.com el 21 de mayo de 2020.
Véase Editorial, página 538
Véase Comment, página 541
* Copresidentes de la Comisión
† Dr. Bhan, falleció en enero de 2020